

**REI** dos  
IMPLEMENTOS

**LOPAC**  
Garantia de Fábrica

# POLIGUINDASTE DUPLO ARTICULADO



 (62) 99579-6227

 comercial@lopac.com.br

 www.lopac.com.br

**REI** dos  
IMPLEMENTOS

**LOPAC**  
Garantia de Fábrica

# INFORMAÇÕES TÉCNICAS

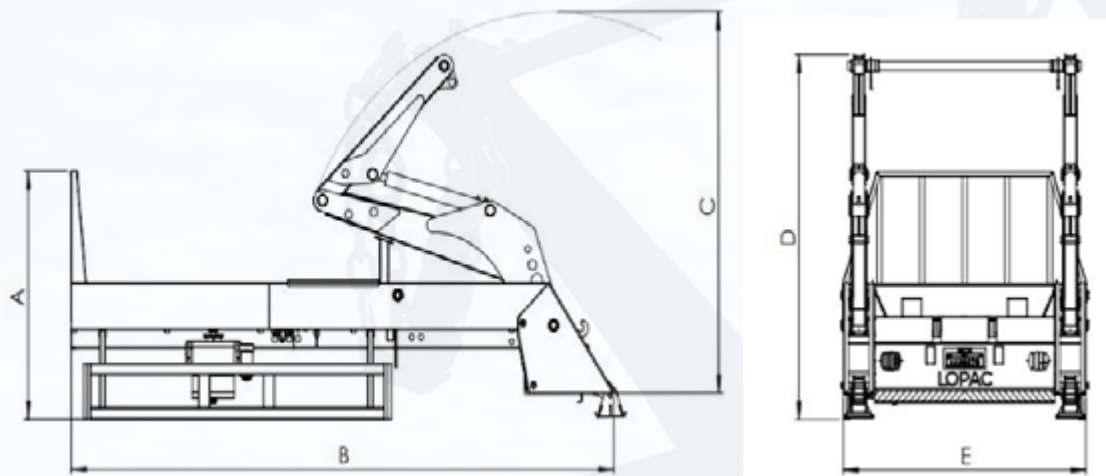

CÓDIGO	A	B	C	D	E	TARA
Poliguindaste Duplo Articulado 8T	2229	5816	3427	3274	2600	3.250 KG



## Aplicação

- Coleta de resíduos.
- Construção civil.
- Transporte de containers.
- Reciclagem.

## Acoplamento

- Caminhões 4x2.

## Especificações de chapa A36

- Chassis na chapa #1/4 (6,35 mm).
- Assoalho traseiro na chapa #1/4 (6,35 mm).
- Assoalho dianteiro na chapa #3/16 (4,75 mm).
- Laterais na chapa #3/16 (4,75 mm).
- Fixação ao chassi do caminhão através de cadeirinhas e parafusos 7/8 (22,22 mm).
- Garra de içamento #3/8 (9,52 mm).
- Suporte das correntes #1/2 (12,7 mm).

## Pintura

- Superfície metálica preparada com prime.
- Tinta PU automotiva.

## Itens de Série

- Para-choque fixo.
- Protetor de ciclista.

## Estrutura

- Todo processo de montagem na solda MIG.
- Alerta sonoro de marcha ré.
- Suporte para pneu sobressalente (estepe).
- Protetor de cabine.

## Hidráulica

- Patolas hidráulicas com acionamento individual.
- Sistema hidráulico de içamento, basculamento e transporte de até dois containers de até 5 m<sup>3</sup>.

